

Schwingungen aufnehmen

Beschleunigungsaufnehmer SA 500x /510x / 2011



Vorteile

- Hohe Empfindlichkeit
- Robust

Einsatzbereich

- Erfassen mechanischer Schwingungen an Schleifmaschinen
- Aufnehmer für das Auswuchtsystem HB 6000

Optionen

- Kabellänge
- Diverse Steckver
- Magnetfuß
- Tastspitze

Beschreibung

Die Schwingungsaufnehmer der SA xxxx - Serie dienen der Übertragung mechanischer Schwingungen in analoge elektrische Wechselsignale. Aufgrund ihrer hohen Empfindlichkeit eignen sie sich für den Einsatz auf üblicherweise relativ steifen Schleifmaschinen.

Die Aufnehmer unterscheiden sich hinsichtlich ihrer Empfindlichkeit und Bauform.

Die Beschleunigungsaufnehmer der SA-Serie entsprechen den Hofmann BM-Typen.

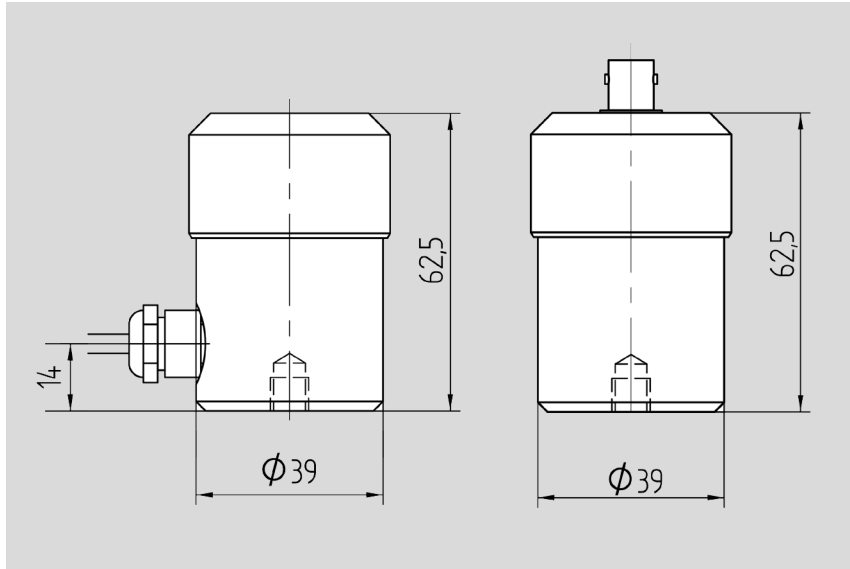

SA - Aufnehmer mit fest angeschlossener Messleitung oder BNC-Stecker

Technische Daten

Eingangsgröße	Schwingbeschleunigung	
Orientierung	beliebige Raumrichtung	
Messrichtung	in Richtung Zylinderachse	
Bezugssystem	Absolutschwingungsaufnehmer	
Physikalisches Messprinzip	Piezo	
Befestigung	Schraubgewinde M5	
Ausgangsgröße	elektrische Wechselspannung	
Gewicht	ca. 300 g	
Gehäusematerial	Edelstahl, rostfrei, antimagnetisch	
Arbeitstemperatur	0 - +60°C	
Anschluss	BNC-Stecker oder 4 m fest angeschlossene Messleitung mit BNC- oder 4-pol. Binder-Stecker	
Schutzart	IP 65	
Ausgangsspannung	SA 5004	5000 mV / g
	SA 5005	1000 mV / g
	SA 5100/ 5101	20 mV / mm/s
	SA 2011	1200 pC / g
Innenwiderstand	ca. 150 Ω	
Arbeitsfrequenzbereich	0,5 dB	10 - 50 Hz
	3 dB	5 - 200 Hz
Amplitudenbereich	0,05 - 5 g	0,5 - 50 m/s ²
Beschleunigung, max.	50 g	
Richtungsselektivität	besser als 1:20	