

## Vertikal-Auswuchtmaschine

# Profi Tool Balancer PTB 31.2



### Vorteile

- Einfache, zuverlässige und intuitive Bedienung
- Dauerhafte gewichts- und drehzahlunabhängige Kalibrierung
- Direkte Umrechnung der Unwucht in alle praktischen Ausgleichseinheiten
- Genaue Übertragung der Ausgleichsposition auf das Werkstück mit Linienlaser
- Hohe Messgenauigkeit und präzise Spannmittel zum Erreichen kleinster Restunwuchten
- Seitlich öffnende Schutzhaube für ermüdungsfreies Arbeiten
- Praktische Ablagen für Aufnahmeadapter und Zubehör

### Einsatzbereich

- Auswuchten von
  - Werkzeughaltern
  - Werkzeugen
  - andere Rotoren ohne eigene Wellenzapfen (z.B. Lüfterräder, Schleifscheiben)
- Unwuchtkontrolle an Werkstücken in der Wareneingangskontrolle
- Auswuchten in der Werkzeug-instandhaltung

### Beschreibung

- Die Werkstücke werden in den passenden Aufnahmeadaptern mit höchster Präzision manuell oder automatisch gespannt.
- Die Ermittlung der Unwucht erfolgt mittels Piezo-Kraftaufnehmern und Digital-Signal-Prozessoren.
- Für die Unwuchtkorrektur werden die Werkstücke automatisch oder von Hand mit Unterstützung der Eindrehanzeige auf die Ausgleichsposition gebracht.
- Die polare Unwucht wird im Unwuchtmesssystem für praktische Ausgleichsverfahren (Komponenten, Kompensationsringe, Bohren, Fräsen) umgerechnet.

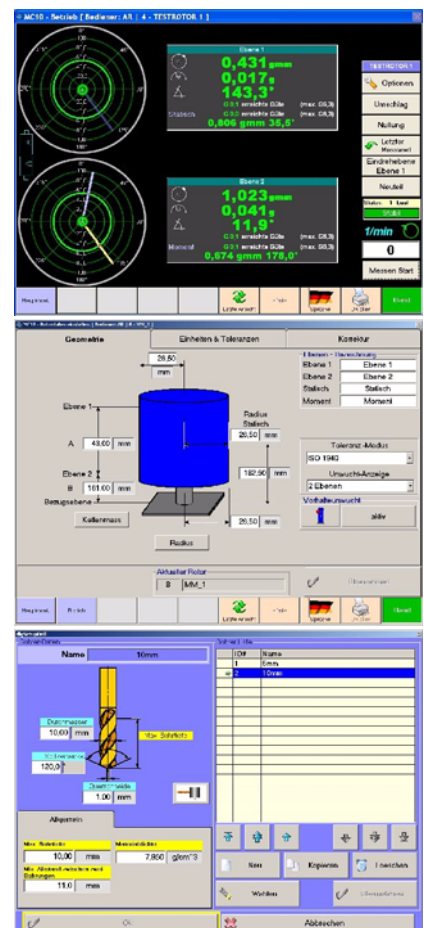

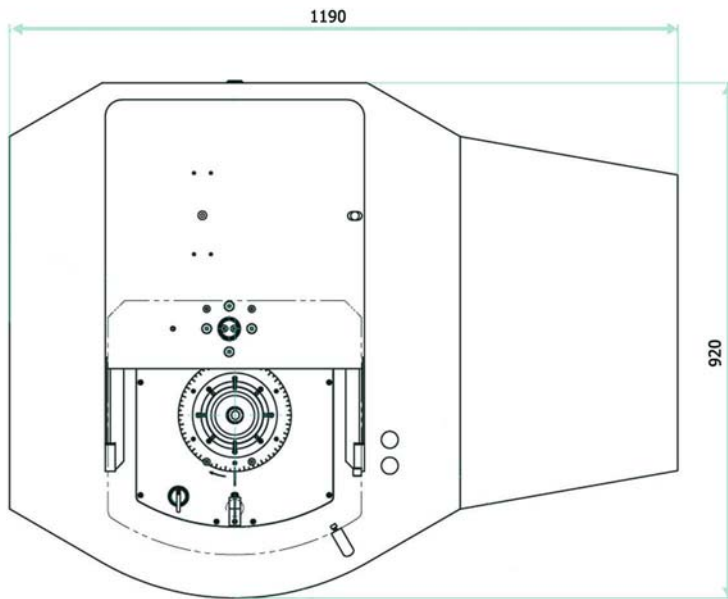

Werkzeugaufnahmeadapter, manuell (oben) und automatisch (unten)

## Technische Daten

max. Rotorgewicht incl. Aufnahmeadapter	kg	30
max. Rotordurchmesser	mm	300
erweiterbar auf	mm	400
max. Rotorhöhe	mm	500
Auswuchtdrehzahl	1/min	600 - 1.600
Messwiederholgenauigkeit bei Auswuchten		
- in einer Ebene	gmm	< 0,3
- in zwei Ebenen	gmm	< 0,5
Antriebsleistung	W	380
Netzanschluss	V	230
Breite x Tiefe x Höhe (Maße über alles)	mm	1.190 x 920 x 1.740

## Optionen

- Werkzeugaufnahmeadapter SK und HSK, manuell oder automatisch
- Weitere Adapter auf Anfrage
- Testrotor mit Kalibriergewichten
- Touchscreen-Bedienung
- Software für Toleranzermittlung nach DIN 69888
- Waagen zur Ermittlung des Gewichtes von Werkstücken bzw. Ausgleichsmassen
- Protokolldrucker

## Lieferumfang

- 1 Auswuchtmaschine PTB 31.2 bestehend aus:
  - Stabiles Maschinengehäuse
  - Präzisionsauswuchtspindel
  - Elektrischer Antrieb mit Steuerung und automatischem Eindrehen
  - piezoelektrische Kraftaufnehmer
  - Drehzahl- und Winkelmesssystem
  - Gradscheibe
  - Mechanisch/ elektrisch verriegelte Schutzhaube
- Linienlaser-Eindrehunterstützung
- pneumatische Entspannungseinrichtung
- Unwuchtmesssystem MC 10 mit TFT-Bildschirm, Tastatur und Maus und Datenschnittstellen
- Zubehörsatz

**Technische Änderungen vorbehalten!**