

Schwingungen aufnehmen

Beschleunigungsaufnehmer HMA 11xx / 18xx



Vorteile

- Robust
- Kompakte Bauform
- Geringes Gewicht
- Standardisierte Sensorschnittstelle

Einsatzbereich

- Erfassen mechanischer Schwingungen an Maschinen und Gebäuden
- Aufnehmen der Absolutbeschleunigung
- Anschluss an Schwingungsmess- und -überwachungsgeräte

Optionen

- Anschlusskabel 5 m
- Diverse Steckverbinder
- Ausführung für Ex-Bereich
- Magnetfuß
- Ausführung zur Nutzung in Flüssigkeiten

Beschreibung

Die Schwingungsaufnehmer der HMA 11xx / 18xx Serie dienen der Übertragung mechanischer Schwingungen in analoge elektrische Wechselsignale. Deren Größe, Frequenz und Phasenlage werden je nach Verwendungszweck ausgewertet.

Die Aufnehmer unterscheiden sich hinsichtlich ihrer Empfindlichkeit und Bauform.

Sie eignen sich dank ihrer robusten Bauweise sowohl für den mobilen Einsatz, als auch zur Festinstallation für die permanente Schwingungsüberwachung.

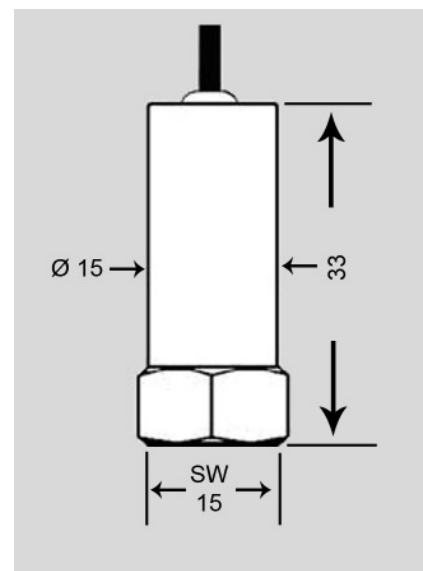

HMA 1140

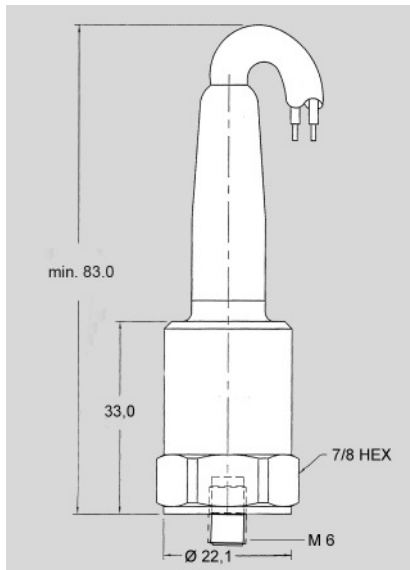

HMA 1135

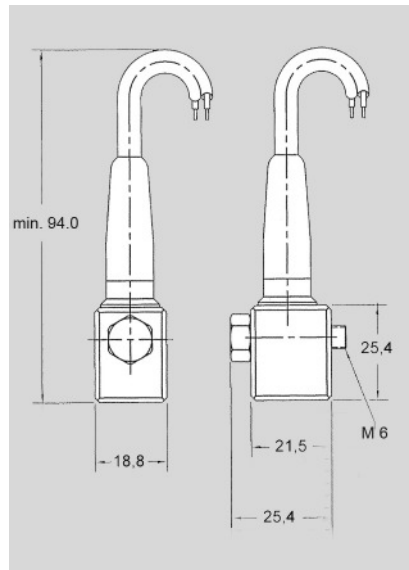

HMA 1830

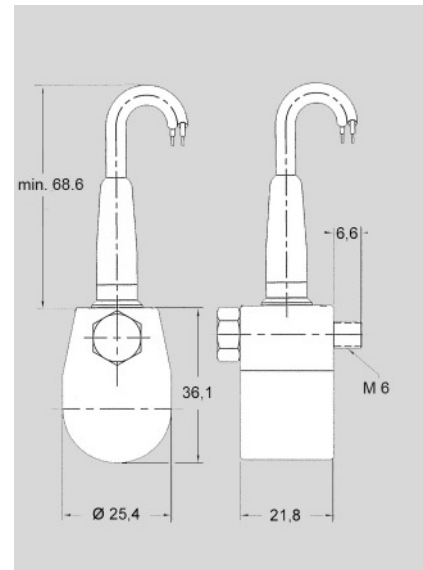

HMA 1835

Technische Daten

Eingangsgröße	Schwingbeschleunigung	
Orientierung	beliebige Raumrichtung	
Messrichtung	HMA 1140, HMA 1135	in Richtung Zylinderachse
	HMA 1830, HMA 1835	in Richtung Befestigungsschraube
Art des Bezugssystems	Absolutschwingungsaufnehmer	
Physikalisches Messprinzip	Piezo	
Befestigungsart	Schraubgewinde M6	
Art der Ausgangsgröße	elektrische Wechselspannung	
Versorgung	4 bis 20 mA	18 bis 28 V DC
Gewicht	HMA 1140	ca. 140 g
(je nach Kabellänge, Steckverbinder)	HMA 1135	ca. 160 g
	HMA 1830	ca. 200 g
	HMA 1835	ca. 230 g
Gehäusematerial	Edelstahl, rostfrei, antimagnetisch	
Arbeitstemperatur	-40 bis +100 °C	
Anschluss	1,5 m oder 5 m fest angeschlossenes Kabel	Ende frei oder diverse Steckverbinder
Schutzart	IP 68	
Ausgangsspannung	HMA 1140, HMA 1830	100 mV/g
	HMA 1135, HMA 1835	500 mV/g
Innenwiderstand	ca. 150 Ω	
Arbeitsfrequenzbereich	0,5 dB	2,5 bis 500 Hz
	3 dB	1 bis 8.000 Hz
Amplitudenbereich	HMA 1140, HMA 1830	0,0005 bis 50 g bzw. 0,005 bis 500 m/s ²
	HMA 1135, HMA 1835	0,0001 bis 10 g bzw. 0,001 bis 100 m/s ²
Beschleunigung, max.	500 g	
Richtungsselektivität	besser als 1:20	
Eigenfrequenz	ca. 22 kHz	